

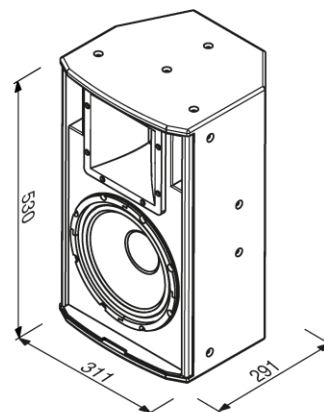

## VX10 ТОЧЕЧНЫЙ ИСТОЧНИК

Двухполосный громкоговоритель с ультранизким уровнем нелинейных искажений 10"+1,5".  
Мощность 400 – 650 Вт, 8 Ом, SPL 129 дБ. Габариты: 311 x 291 x 530 мм, вес: 14,5 кг.

- Точечный источник
- Применение: клубы, концертные залы, театры, конференц-залы
- Инсталляционный высокоэффективный двухполосный громкоговоритель класса Hi-Fi с ультранизким уровнем нелинейных искажений
- Компоненты: 10"/1,5"
- Покрытие: 80° x 50° или 50° x 80° поворачиваемый рупор
- Максимальное звуковое давление (SPL): 129 дБ
- Габариты: 311 x 291 x 530 мм
- Вес: 14,5 кг
- Рекомендуемая мощность усилителя:  
400 – 650 Вт @ 8 Ом

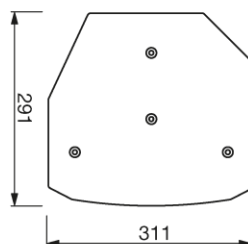
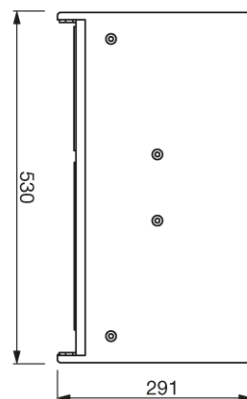
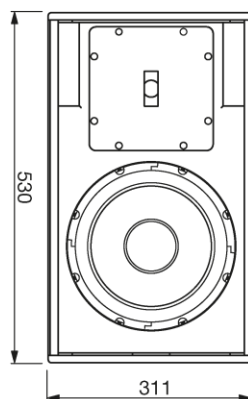

# VX10 ТОЧЕЧНЫЙ ИСТОЧНИК

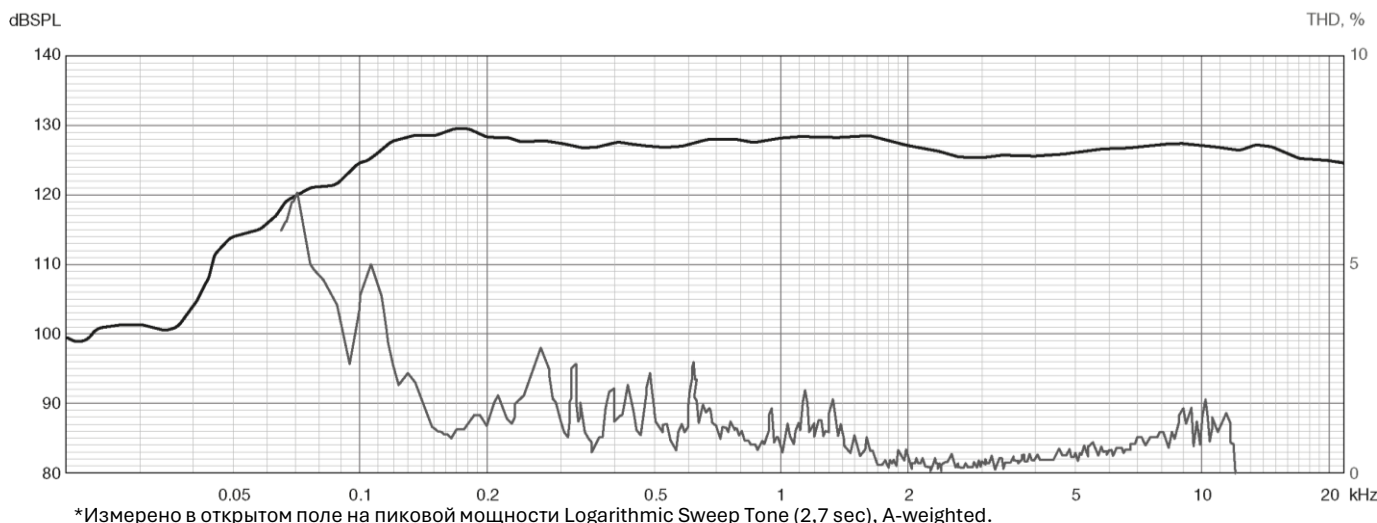

Диапазон воспроизводимых частот (-3 дБ): 100 Гц – 22000 Гц

Диапазон воспроизводимых частот (-6 дБ): 90 Гц – 22000 Гц

Максимальное звуковое давление, 1 м (SPL): 129 дБ

Нелинейные искажения, номинальная мощность: <1%

Нелинейные искажения, максимальная мощность: <5%

Диаграмма направленности: 80° x 50°

Импеданс: 8 Ом

Номинальная мощность: 400 Вт

Пиковая мощность (10 мс): 650 Вт

Коммутация: 1 x NL4, 1 x Phoenix 4pin

Громкоговоритель сконструирован по классической биаксиальной схеме, состоит из 10" высокочувствительного низкочастотного громкоговорителя в акустическом оформлении прямого излучения с фазоинвертором, и 1,5" компрессионного драйвера, нагруженного на симметричный экспоненциальный рупор постоянной направленности 80° x 50° и возможностью поворота на 90° для горизонтальной инсталляции.

Оснащен встроенным пассивным кроссовером с фильтрами второго порядка с согласованной фазовой характеристикой, с применением катушек индуктивности с воздушным сердечником, что обеспечивает очень низкий уровень нелинейных искажений – менее 1% при мощности 400 Вт. Это позволяет использовать громкоговорители для высококачественного воспроизведения музыки любых стилей и достоверной передачи речи на высоком уровне звукового давления – до 129 дБ.

Корпус громкоговорителя изготовлен из многослойной фанеры и покрыт ударопрочной водостойкой краской. Передняя стенка закрыта металлической решеткой с акустически прозрачным поролоном. Для крепления громкоговорителя предусмотрены гильзы под резьбу М8. Для мобильного применения на нижней стенке установлен стандартный «стакан» 35 x 90 мм для установки громкоговорителя на стойку.

Имея частотный диапазон 90 Гц – 20 кГц, громкоговоритель может использоваться как отдельная широкополосная система. Для расширения диапазона в области низких частот рекомендуется использование сабвуфера VX15B.

Рекомендуемая мощность усилителя 400 – 650 Вт @ 8 Ом.